

Bomba de vacío Multi-Clamp VC-M-PU

Capacidad de aspiración de 4,1 m³/h



Idoneidad para aplicaciones específicas de sectores profesionales



Aplicaciones

- Bomba de vacío portátil para usar en combinación con la Multi-Clamp de Schmalz
- El diseño compacto y sólido de la bomba, así como su rendimiento, la hacen adecuada para una amplia gama de otras aplicaciones
- Solución Plug-and-Play mediante conexión de vacío a través de un acoplamiento rápido y suministro eléctrico mediante la red de corriente alterna

Bomba de vacío Multi-Clamp VC-M-PU

Diseño

- Bomba de vacío de funcionamiento en seco, sin aceite
- Diseño listo para su conexión con acoplamiento rápido (NW 5 mm) y enchufe de corriente alterna
- Filtro integrado de fácil limpieza

Productos prestaciones

- Potente bomba de vacío de funcionamiento en seco adecuada para una variedad de aplicaciones
- El manómetro integrado permite una rápida lectura del nivel de vacío
- El tambor de cable integrado evita que los cables sueltos cuelguen alrededor
- Diseño ergonómico optimizado para el uso móvil en el sitio de construcción

🔑 Código de designación Bomba de vacío Multi-Clamp VC-M-PU

VC-M-PU	–	4	–	110V-AC
1		2		3

1 – Designación breve

Código	Modelo
VC-M-PU	Multi-Clamp bomba de vacío

2 – Clase del funcionamiento

Código	Capacidad de aspiración en m ³ /h
4	4

3 – Corriente

Código	Modelo
110V-AC	110 Volt corriente alterna
230V-AC	230 Volt corriente alterna

La bomba de vacío Multi-Clamp se suministra montada. El producto consiste en:

- Bomba de vacío de funcionamiento en seco
- Carcasa con tambor de cable integrado y manómetro de vacío

Accesorios disponibles: interruptor de pie, juego de accesorios para el funcionamiento de dos VC-M-V con una bomba

🔑 Datos de pedido Bomba de vacío Multi-Clamp VC-M-PU

Modelo	Nro. de pieza
VC-M-PU 4 110V-AC	10.01.12.02051
VC-M-PU 4 230V-AC	10.01.12.02040

Bomba de vacío Multi-Clamp VC-M-PU

Capacidad de aspiración de 4,1 m³/h

Datos de pedido Accesorios Bomba de vacío Multi-Clamp VC-M-PU

Modelo			Nro. de pieza
Interruptor de pie	con la captura	FU 5 3/2 R	10.01.12.03036
Accesorios	Operación de dos VC-M-V con una bomba	ZUB VC-M-V	10.01.12.02054

Datos técnicos Bomba de vacío Multi-Clamp VC-M-PU

Modelo	Potencia nominal a 50 Hz [kW]	Potencia nominal a 60 Hz [kW]	Modelo de protección IP	Capacidad de aspiración (50 Hz) [m ³ /h]	Capacidad de aspiración (60 Hz) [m ³ /h]	Tensión 50 Hz	Tensión 60 Hz	Peso [kg]
VC-M-PU 4 110V-AC	0,18	0,22	IP 54	4,1	4,1	-	110V-AC	8,5
VC-M-PU 4 230V-AC	0,18	0,22	IP 54	4,1	4,1	230V-AC	-	8,5

Bomba de vacío Multi-Clamp VC-M-PU

Capacidad de aspiración de 4,1 m³/h

Datos de diseño Bomba de vacío Multi-Clamp VC-M-PU

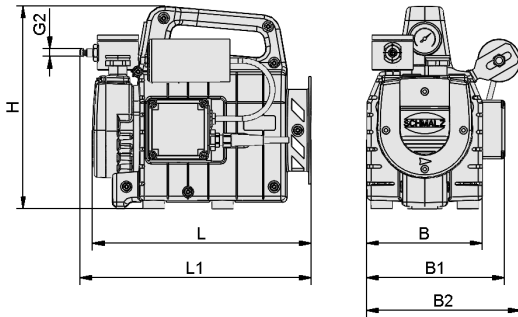

VC-M-PU 4

Bomba de vacío Multi-Clamp VC-M-PU

Capacidad de aspiración de 4,1 m³/h

Datos de diseño Bomba de vacío Multi-Clamp VC-M-PU

Modelo	B [mm]	B1 [mm]	B2 [mm]	G2	H [mm]	L [mm]	L1 [mm]
VC-M-PU 4 110V-AC	134	162	-	G1/4"-MA	235	256	269
VC-M-PU 4 230V-AC	134	160	-	G1/4"-MA	235	254	269